



Kde sa chutné stáva delikátnym

Nastal čas preskúmať silu pary s rúrou SteamCrisp® série 700. Táto rúra prináša do procesu pečenia vlhkosť, čím umožňuje prípravu jedla pri nižšej teplote a zabráňuje jeho vysušeniu. Vytvára zlatisté, chrumkavé kôrky a šťavnaté vnútra.

Špecifikácie a benefity

Jemné vnútri, chrumkavé vonku s rúrou SteamCrisp

Rozlúčte sa s priemerným pečením a privítajte rúru SteamCrisp. Ideálna na pečenie mäsa a nemäsových pokrmov, kombinuje paru a tradičný ohrev, aby sa jedlo upieklo jemne, čiže aby pokrmy nevyschli. Chuť a textúra sú vylepšené parou.



- Zabudovateľná rúra
- Multifunkčná rúra s integrovanou funkciou pary
- Funkcie pečenia: spodný ohrev, ventilátor + svetlo, gril, gril + spodný ohrev, gril + spodný ohrev + ventilátor, gril + ventilátor, kruhové teleso + spodný ohrev + ventilátor, kruhové teleso + ventilátor, para + spodný ohrev + ventilátor, para + kruhové teleso + spodný ohrev + ventilátor
- Nehrzdavejúca oceľ bez otláčkov prstov
- Rúra s 3 pečúcimi úrovňami
- Funkcia rýchleho vyhriatia rúry
- Automatický návrh teploty
- Automatické hmotnostné programy
- Mäsová sonda
- Pamäť pre často používané nastavenie rúry

Pyrolytické čistenie pre trvalý lesk

S pyrolytickým čistením zostane rúra ako nová bez namáhavého drhnutia. Táto praktická samočistiaca funkcia spáli všetku masť a ostatné zvyšky pri vysokej teplote na jemný popol, ktorý potom stačí zotrieť vlhkou handričkou.



Precízne pečenie s našou teplotnou sondou

Vďaka našej teplotnej sonde môžete zakaždým dosiahnuť dokonalé výsledky. Umožňuje vám monitorovať proces pečenia meraním teploty vnútri jedla. Dokonca vám oznámi, keď bude jedlo upečené na požadovanú teplotu a zastaví pečenie.



Inteligentná kuchyňa – pohodlná prispôbená pomoc pri varení

Pomocou aplikácie My Electrolux Kitchen môžete na diaľku ovládať svoju rúru, prezerať si našich rôznych partnerov a získať prispôbenú pomoc. Je to jednoduchý spôsob, ako rozšíriť zážitok z vašej inteligentnej kuchyne.

Dotykový displej EXCite+ pre profesionálnu výpomoc

Náš dotykový displej EXCite+ prináša zážitok z intuitívneho ovládania a väčšiu kontrolu nad rúrou. Vyberte si z ponuky kategórií pokrmov, od mäsa a rýb až po dezerty a sladké pokrmy. Zostáva už len vychutnať si vždy dokonale pripravené jedlá.

Technická špecifikácia

Typ výrobku	Zabudovateľná elektrická rúra
Systém tepelnej úpravy	Ventilátor + kruhové ohrevné teleso + para
Čistenie rúry	Pyrolytické
Rozmery pre zabudovanie VxŠxH (mm)	590x560x550
Vnútorňý objem (l)	71
Celkový elektrický príkon (W)	3500
Požadované istenie (A)	16
Napätie (V)	230
Facet_CZ_Cord	1.5 m se zakončením
Farba	Nerezová oceľ s úpravou proti odtlačkom
Energetická trieda	A++
Funkcie rúry	Gratinované jedlá, Dolný ohrev, Pečenie chleba, Tradičné pečenie, Rozmrazovanie, Kysnutie cesta, Sušenie, Mrazené pokrmy, Gril, Nízka vlhkosť, Udržiavanie teploty, Vlhký horúci vzduch, Pečenie pizze, Ohrev tanierov, Zaváranie, Pomalé pečenie, Parná regenerácia, Teplovzdušné pečenie, Turbo gril

PSGBOV180DE0000F

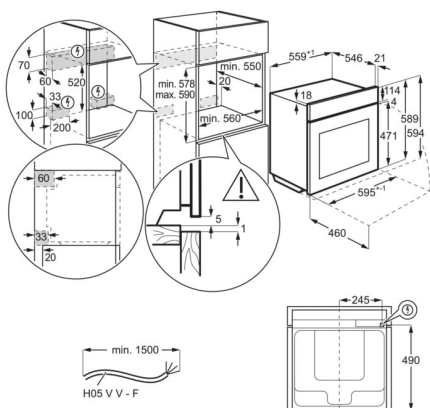

PSGBOV180DE0000G

